

NP3021

1625308

### 2019(Odd)

**Time : 3Hrs.**

**Sem. III - M. E.**  
**M. T. Lab**

**Full Marks : 50**

**Pass Marks : 20**

- Each question carries equal marks.  
प्रत्येक प्रश्न का मान बराबर है।
- Perform any one experiment/study and furnish it report  
किन्सी एक प्रयोग/अध्ययन को सम्पन्न करें एवं इसका पूर्ण प्रतिवेदन तैयार करें।
- Experiment will be allotted through lottery to examinee/group of examinees.  
प्रयोग का आवंटन परीक्षार्थी/परीक्षार्थियों के समूह को लॉटरी के आधार पर किया जाएगा।
- Necessary calculations, drawings and other works shall be done individually.  
आवश्यक गणना, आरेखन एवं अन्य कार्य व्यक्तिगत रूप से किये जायेंगे।

	Intn. Comm.	Extn. Comm.
a) Practical exercise book वर्ग में किये गए प्रयोगों की पुस्तिका	05	15
b) Process of experiment and result परिक्षण की विधि एवं निष्कर्ष	10	20
c) Viva - voce मौखिक प्रश्न	-	-

**P.T.O**

1625308

2

NP3021

- Prepare a simple one piece pattern having draft and contraction allowance.

ड्राफ्ट और संकुचन अलवॉयसेस वाले एक साधारण एकल टुकड़ा पैटर्न तैयार करें।

- Prepare a sand mould from a given spit pattern.

दिये हुए विभाजन पैटर्न से एक रेत मोल्ड तैयार करें।

- Prepare an assignment on required materials and their properties for automobile.

ऑटोमोबाइल के लिए आवश्यक सामग्री एवं गुणों पर एक असाइनमेंट तैयार करें।

- Make a job form given mild steel rod on lathe machine as per dimension show in in figure -01

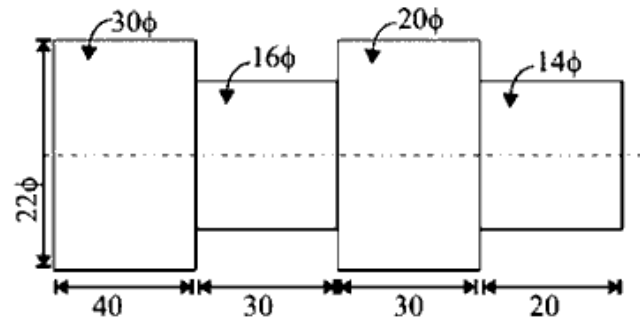

All Dimension are in mm

Figure -01

दिए गए मृदु इस्पात के छड़ से लेथ मशीन पर चित्र संख्या -01 में दिये वीमाओं के अनुसार एक जॉब तैयार करें।

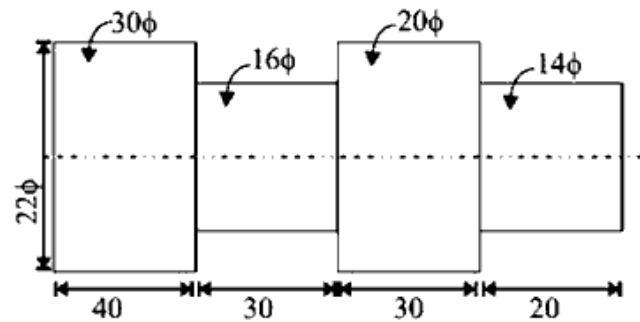

All Dimension are in mm

चित्र संख्या -01

5. Make a tee fillet joint by an arc welding using given mild steel pieces.

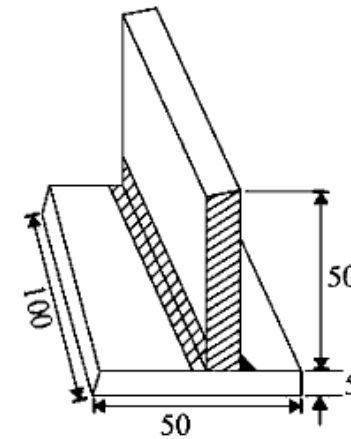

दिये गए मृदु इस्पात का उपयोग करके एक टी-फिलेट ज्वाइंट बनाएं।

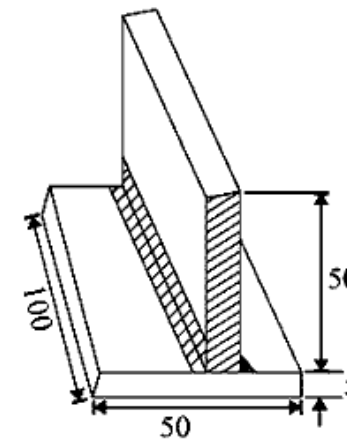

\*\*\*